

日程  
会場

10月13日、19日  
小瀬スポーツ公園テニス場

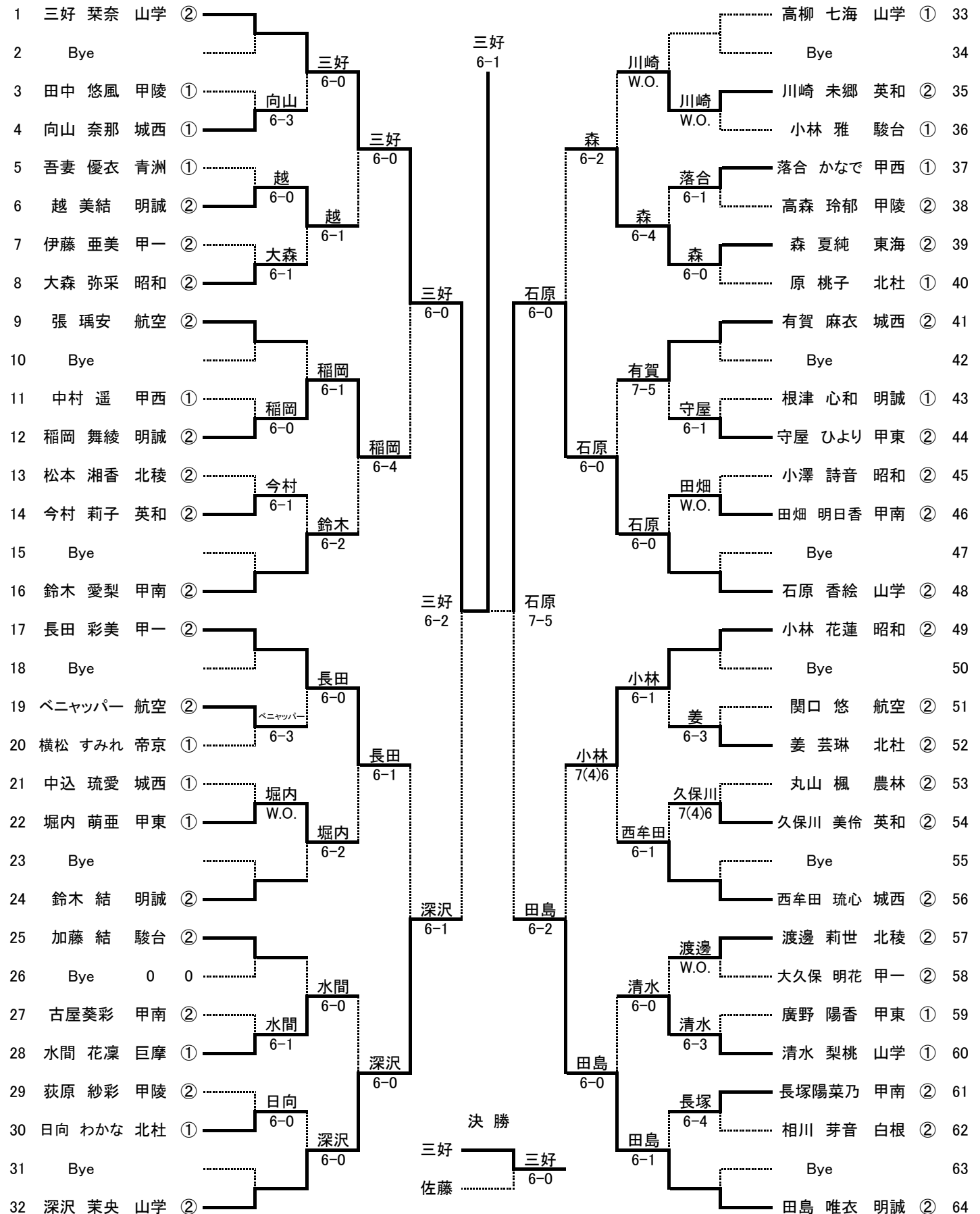

令和6年度

大会名 山梨県高等学校新人体育大会テニス大会

女子 シングルス No. 2

日程 10月13日、19日  
会場 小瀬スポーツ公園テニス場

